

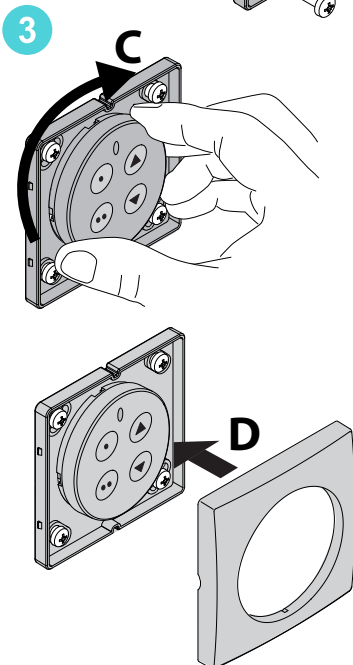

MIME PAD 3V

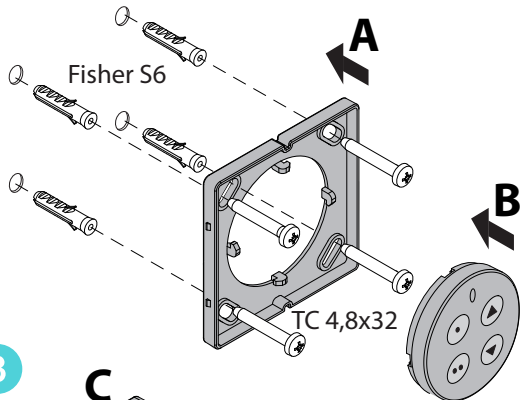

4 SOSTITUZIONE BATTERIA - BATTERY REPLACEMENT - REMPLACEMENT DES PILES BATTERIEAUSTAUSCH - SUSTITUCION DE LA PILA - SUBSTITUIÇÃO DA BATERIA

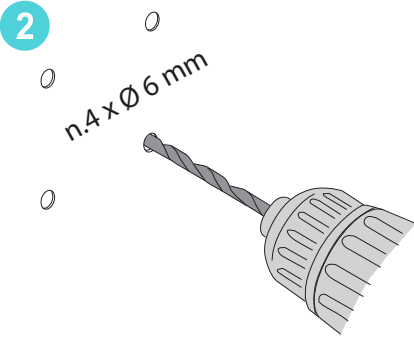
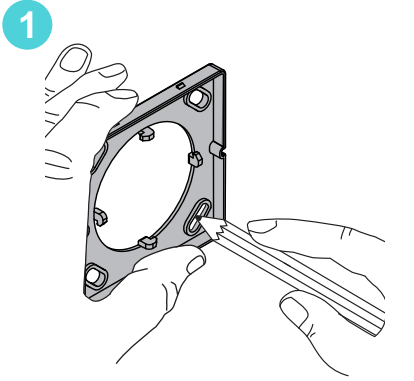

WARNING: chemical Burn Hazard. Keep batteries away from children. The battery can cause severe or fatal injuries in 2 hours or less if it is swallowed or placed inside any part of the body. If you think batteries have been swallowed or placed inside any part of the body, seek urgent medical attention.

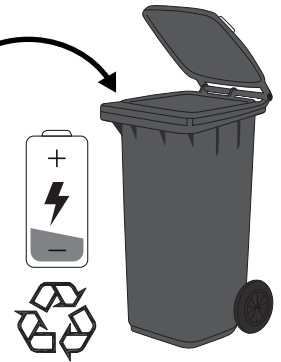
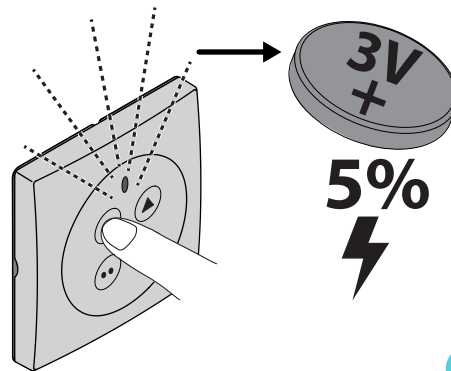
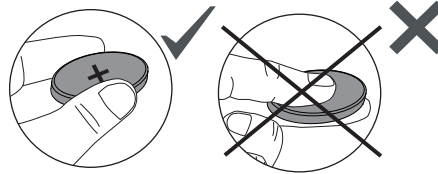

5 INSTALLAZIONE DA TAVOLO TABLE INSTALLATION FIXATION SUR PLAN TISCHINSTALLATION INSTALACION DE SOBREMESA INSTALAÇÃO DE MESA

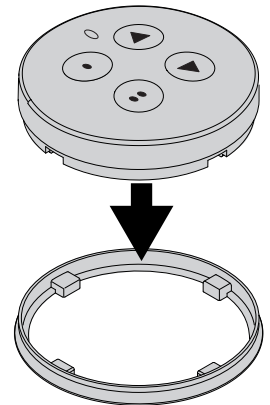
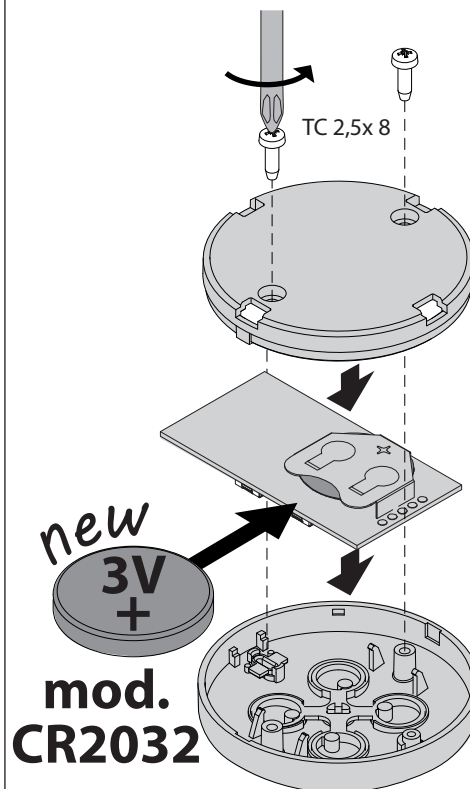

Tasto nascosto-hidden key
touche cachée - verborgte tasten
tecla escondida-tecla escondida

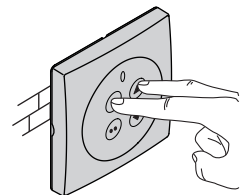

AZIENDA CON
SISTEMA DI GESTIONE
CERTIFICATO DA DNV GL
= ISO 9001 =
= ISO 14001 =



**DATI TECNICI - TECHNICAL SPECIFICATIOS - CARACTÉRISTIQUES TECHNISCHES
DATEN TECHNIQUES - DATOS TECNICOS - DADOS TÉCNICOS**

Y	f: 433.92Mhz P : -1.9dBm Frequency bandwidth: 20kHz
Range	40 / 60 m

IT - L'apparecchio può essere utilizzato da bambini di età non inferiore a 8 anni e da persone con ridotte capacità fisiche, sensoriali o mentali, o prive di esperienza o della necessaria conoscenza, purché sotto sorveglianza oppure dopo che le stesse abbiano ricevuto istruzioni relative all'uso sicuro dell'apparecchio e alla comprensione dei pericoli ad esso inerenti. I bambini non devono giocare con l'apparecchio. La pulizia e la manutenzione destinata ad essere effettuata dall'utilizzatore non deve essere effettuata da bambini senza sorveglianza.

- le batterie non ricaricabili non devono essere ricaricate;
- i diversi tipi di batterie oppure le batterie nuove e usate non devono essere mischiate;
- le batterie scariche devono essere tolte dall'apparecchio e smaltite in modo sicuro;
- se l'apparecchio deve essere riposto inutilizzato per un lungo lasso di tempo, le batterie dovrebbero essere tolte;

Con la presente BFT Spa dichiara che questo prodotto è conforme ai requisiti essenziali ed alle altre disposizioni pertinenti stabilite dalla direttiva 2014/53/UE. LE DICHIARAZIONI DI CONFORMITÀ SONO CONSULTABILI NEL SITO WEB: <http://www.bft-automation.com/CE>.

EN - The unit can be used by children over 8 years old and by people with reduced physical, sensory or mental capabilities or with no experience or necessary knowledge on condition they are supervised or trained about the safe use of the equipment and understand the risks involved. Children must not play with the unit. Cleaning and maintenance must not be performed by unsupervised children.

- non-rechargeable batteries must not be recharged;
- different types of batteries or new and used batteries must not be mixed;
- spent batteries must be removed from the device and disposed of safely;
- the batteries should be removed, if the appliance is to be stored unused for a long period of time;

BFT Spa hereby declare that this product is in compliance with the essential requirements and other relevant provisions of directive 2014/53/UE. DECLARATIONS OF CONFORMITY CAN BE FOUND AT <http://www.bft-automation.com/CE>.

FR - Les enfants de plus de 8 ans et les personnes ayant des capacités physiques, sensorielles ou mentales diminuées ou n'ayant pas l'expérience et les connaissances nécessaires peuvent utiliser l'appareil à condition d'être sous la surveillance d'un adulte ou d'avoir reçu des instructions sur l'usage sûr de l'appareil et sur ses risques. Les enfants ne doivent pas jouer avec l'appareil. Les enfants ne doivent pas accomplir sans surveillance les opérations de nettoyage et d'entretien destinées à être faites par l'utilisateur.

- les piles non rechargeables ne doivent pas être rechargées ;
- les différents types de piles ou les piles neuves et usagées ne doivent pas être mélangées ;
- les piles déchargées doivent être retirées de l'appareil et éliminées en toute sécurité ;
- si l'appareil doit rester inutilisé pendant une longue période, les piles doivent être retirées ;

BFT déclare ici que ce produit est conforme aux prescriptions essentielles et aux dispositions en la matière établies par la directive 2014/53/UE. LES DÉCLARATIONS DE CONFORMITÉ PEUVENT ÊTRE CONSULTÉES SUR LE SITE INTERNET <http://www.bft-automation.com/CE>.

DE - Das Gerät kann von Kindern im Alter von nicht unter 8 Jahren sowie von Personen mit eingeschränkten körperlichen, sensorischen oder geistigen Fähigkeiten, sowie Erfahrung oder erforderliche Kenntnis, unter Überwachung oder Einweisung in die sichere Benutzung des Geräts und Verständnis der damit in Zusammenhang stehenden Gefahren benutzt werden. Kinder dürfen nicht mit dem gerät spielen. Die Reinigung und die Wartung durch den Benutzer darf nicht von Kindern ohne Überwachung vorgenommen werden.

- Nicht wiederaufladbare Batterien dürfen nicht wieder aufgeladen werden;
- Verschiedene Batterietypen oder neue und gebrauchte Batterien dürfen nicht gemischt werden;
- Entladene Batterien müssen aus dem Gerät entfernt und sicher entsorgt werden;
- Wenn das Gerät über einen längeren Zeitraum unbenutzt gelagert wird, sollten die Batterien entfernt werden;

Hiermit erklärt die BFT Spa, dass dieses Produkt den wesentlichen Anforderungen und den anderen dazugehörenden Vorschriften entspricht, die in der Richtlinie 2014/53/UE. Festgelegt sind. DIE KONFORMITÄTSERLÄRUNGEN KÖNNEN AUF DER WEB-SITE <http://www.bft-automation.com/CE> konsultiert werden.

ES - El aparato puede ser usado por niños a partir de los 8 años de edad y por personas con capacidades físicas, sensoriales o mentales reducidas, o sin experiencia o los conocimientos necesarios, siempre que sea bajo vigilancia o después de que estas hayan recibido instrucciones sobre el uso del aparato de forma segura y de que hayan comprendido los peligros inherentes al mismo. Los niños no deben jugar con el aparato. La limpieza y el mantenimiento destinados a ser realizados por el usuario no deben ser llevados a cabo por los niños sin vigilancia.

- no se deben recargar las baterías no recargables;
- no se deben mezclar diferentes tipos de baterías o baterías nuevas y usadas;
- las baterías descargadas deben ser retiradas del aparato y eliminadas de forma segura;
- si el aparato se va a guardar sin usar durante un largo periodo de tiempo, se deberán extraer las baterías;

Con la presente BFT Spa declara que este producto cumple con los requisitos esenciales y con las otras disposiciones pertinentes establecidas por la directiva 2014/53/UE. LAS DECLARACIONES DE CONFORMIDAD SE PUEDE CONSULTAR EN EL SITIO WEB <http://www.bft-automation.com/CE>.

PT - O aparelho pode ser utilizado por crianças com idade não inferior a 8 anos e por pessoas com capacidades físicas, sensoriais ou mentais reduzidas, sem experiência ou sem os conhecimentos necessários, contanto que sejam monitorizados ou que tenham recebido previamente instruções acerca do uso seguro do aparelho e da compreensão dos perigos inerentes ao mesmo. As crianças não devem brincar com o aparelho. A limpeza e a manutenção destinam-se a ser efetuadas pelo utilizador e não devem ser efetuadas por crianças sem supervisão.

- as baterias não recarregáveis não devem ser recarregadas;
- os diferentes tipos de baterias, ou baterias novas e usadas não devem ser misturadas;
- as baterias descarregadas devem ser removidas do aparelho e eliminadas corretamente;
- se o aparelho for armazenado sem utilização durante um longo período, as baterias devem ser removidas;

Com a presente, a BFT Spa declara que este produto está em conformidade com os requisitos essenciais e as outras disposições relevantes da directiva 2014/53/UE. AS DECLARAÇÕES DE CONFORMIDADE SÃO CONSULTÁVEIS NO SÍTIO WEB <http://www.bft-automation.com/CE>.

 www.bft-automation.com BFT Spa Via Lago di Vico, 44 ITALY 36015 Schio (VI) T +39 0445 69 65 11 F +39 0445 69 65 22	SPAIN BFT GROUP ITALIBERICA DE AUTOMATISMOS SL Camí de Can Bassa, 6, 08401 Granollers, Barcelona, Spagna	UNITED KINGDOM BFT AUTOMATION UK LTD Unit C2-C3 The Embankment Business Park, Vale Road Heaton Mersey Stockport Cheshire SK4 3GL United Kingdom	IRELAND BFT AUTOMATION IRELAND Unit D3 City Link Business Park, Old Naas Road, Dublin	U.S.A. BFT AMERICAS INC. 1200 S.W. 35th Avenue Suite B Boynton Beach FL 33426	
	FRANCE AUTOMATISMES BFT FRANCE SAS 50 rue Jean Zay 69800 Saint-Priest, Francia	PORTUGAL BFT PORTUGAL SA Urb. Pedrulha lote 9 - Apartado 8123, 3025-248 Coimbra Portugal	CROATIA BFT ADRIA DOO Obrovac 39, 51218, Dražice, Croazia	CZECH REPUBLIC BFT CZ SRO Ustecka 533/9, 184 00 Praha 8, Czech	AUSTRALIA BFT AUTOMATION AUSTRALIA PTY 29 Bentley St, Wetherill Park NSW 2164, Australia
	GERMANY BFT ANTRIEBSSYSTEME GMBH Faber-Castell-Straße 29, 90522 Oberasbach, Germania	POLAND BFT POLSKA SP ZOO Marecka 49, 05-220 Zielonka, Polonia	TURKEY BFT OTOMASYON KAPI Şerifali Mahallesi, no, 34775 Ümraniye/İstanbul, Turchia	EMIRATES BFT MIDDLEEAST FZCO FZS2 AA01 - PO BOX 262200, Jebel Ali Free Zone South Zone 2, Dubai - United Arab	NEW ZEALAND BFT AUTOMATION NEW ZEALAND 224/A Bush Road, Rosedale, Auckland, New Zealand